

istruzioni per l'uso  
operating instructions  
Bedienungsanleitung  
instrucciones de manejo  
mode d'emploi  
gebruiksaanwijzing

20102612

Inno<sup>®</sup> modular  
assembly kit



## **ENGLISH**

This kit will allow you to mount a number of Innos as a multiple row. Please follow these simple instructions to make sure your installation is safe.

### **Check contents**

The kit you have received includes:

- 2x L-shaped stirrups
- 2x sunk hex-head M6x18 screws
- 2x M6 nuts
- 2x M6 star washers

Should one or more components miss, we kindly ask you to contact your dealer immediately.

### **Mounting**

Prepare the Innos as follows:

1. Remove the U-shaped stirrup assembly from all the Innos you need to assemble together by slackening the screws (2 on each side) fixing the stirrup assembly to the body of the flood.

#### **CAUTION**

DO NOT SLACKEN THE KNOB AND DO NOT TRY TO REMOVE THE SINGLE STIRRUP. FIRST YOU HAVE TO REMOVE THE STIRRUP ASSEMBLY.

2. You now have to detach the stirrup from the assembly as follows: on one side just slacken the knob and remove it. On the other side of the assembly remove the stirrup holding plate by using two allen keys n.13. Repeat the operation for two units. If you are mounting more than two Innos together you do not need to completely undo all the stirrup assemblies you have removed.
3. Put two Innos side by side and attach them by using the screws, nuts and washers supplied with the kit. The body of each Inno is supplied with four holes, two on the top and two on the bottom of the body. When putting two Innos side by side, the holes will couple and allow you to fix the two bodies together. Repeat this same operation for each Inno you need to add to the multiple row.

**CAUTION: MAKE SURE THE SCREWS ARE PERFECTLY TIGHTENED, AS THE SAFETY OF THE FINAL ASSEMBLY DEPENDS ON THIS**

4. Now mount one of the stirrup bases to one of the L-shaped stirrups found in the kit, using the screws, nuts and washers removed from the Inno unit. Fix now the knob you have removed from the original assembly in the top hole (square) of the L-shaped stirrup. Fix the new stirrup assembly to one side of the row, using the M5 screws and washers you have previously removed from the original assembly. Repeat this same operation with the second L-shaped stirrup and fix it to the other end of the row.
5. Your Inno Multiple row is ready to use

CAUTION: WHEN INSTALLING THE MULTIPLE ROW TO A RIGGING STRUCTURE, MAKE SURE YOU SECURE EACH SIDE STIRRUP WITH A SECONDARY FIXING POINT (SAFETY BOND OR CHAIN)

DRAWING A.

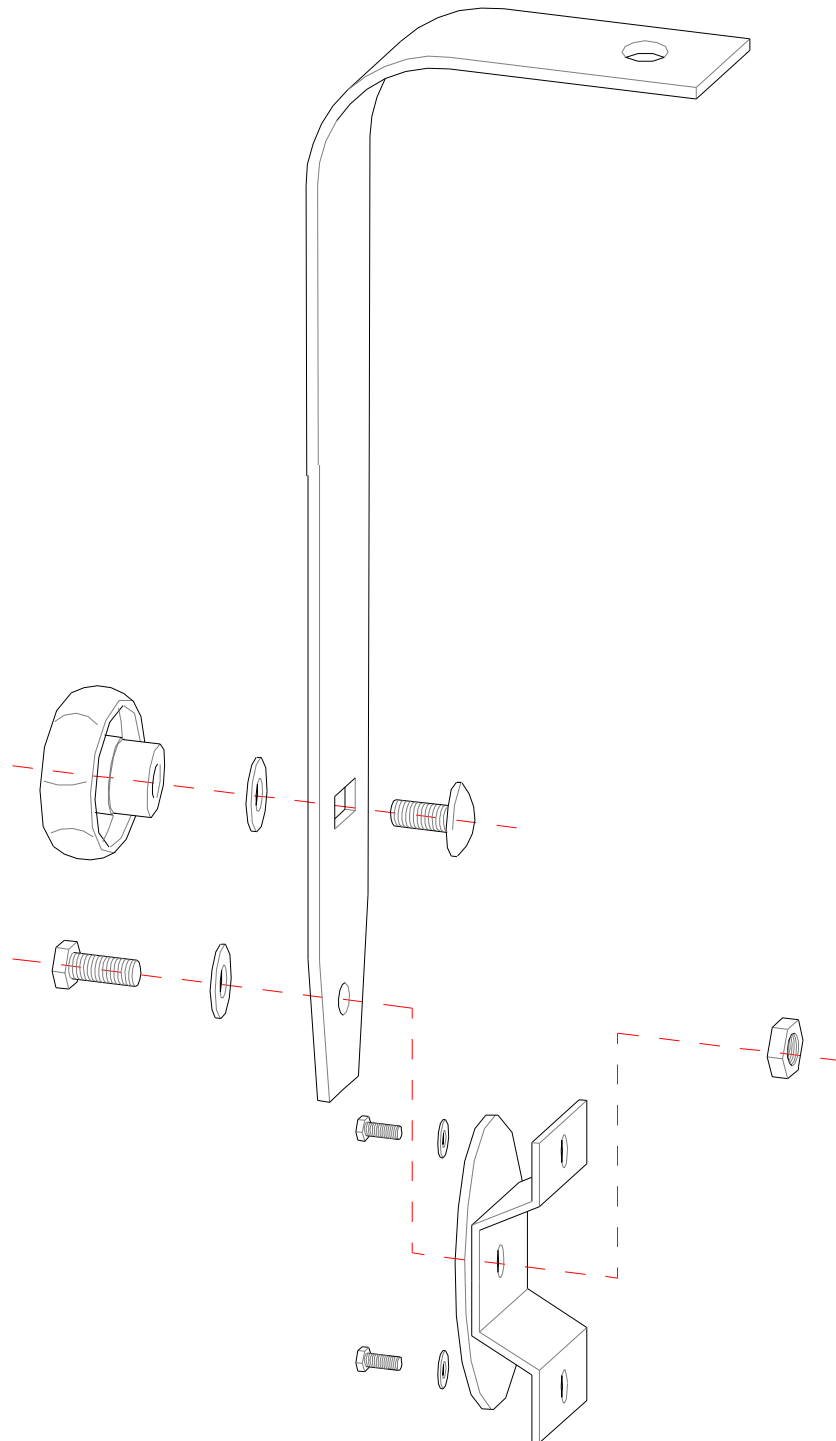

## **ITALIANO**

Questo kit vi consente il montaggio modulare in sequenza di due o più Inno. Per garantire un assemblaggio sicuro e corretto, vi preghiamo di seguire queste semplici istruzioni.

### **Controllo del contenuto**

Il kit che avete acquistato comprende:

2x forcelle a L  
2x viti TCEI M6X18  
2x dai M6  
2x ranelle dentellate M6

Nel caso in cui uno o più componenti non fossero presenti nella confezione, vi preghiamo di contattare immediatamente il vostro rivenditore.

### **Montaggio**

Preparate gli Inno come segue:

1. Rimuovete l'intero gruppo forcella dalla scocca di tutti i diffusori che intendete assemblare in serie svitando le 4 viti M5 (due su ogni lato) che fissano il blocco di supporto della forcella alla scocca.

#### **ATTENZIONE**

**NON SVITATE E RIMUOVETE IL VOLANTINO DI BLOCCAGGIO DELLA FORCELLA PRIMA DI AVER COMPLETAMENTE RIMOSSO IL BLOCCO FORCELLA DALLA SCOCCA**

2. Smontate ora completamente la forcella dai blocchi frizione operando come segue: Utilizzando due chiavi del 13 svitate il dadi su entrambi i lati della forcella e rimuovete poi il pomolo di bloccaggio. Non gettate niente di quanto smontato in quanto vi servirà per il rimontaggio delle nuove forcelle. Ripetete questa operazione solo per due forcelle, e non, eventualmente, su tutte le forcelle che avete smontato.
3. Affiancate su un piano di lavoro due degli Inno a cui avete tolto il gruppo forcella, in modo tale che i fori di fissaggio sporgenti dalla parte superiore ed inferiore della scocca di ogni Inno combacino. Utilizzate la minuteria in dotazione per fissare le due scocche assieme e ripetete l'operazione con tutti gli altri Inno che intendete montare in modulo lineare. .

#### **ATTENZIONE: ASSICURATEVI CHE LE VITI DI GIUNZIONE SIANO BEN TIRATE, IN QUANTO DA CIO' DIPENDE LA SICUREZZA DELLA VOSTRA INSTALLAZIONE**

4. Iniziate ora l'assemblaggio delle forcelle a L seguendo l'immagine riportata nella pagina successiva e fissate i nuovi gruppi forcella a ciascun lato del vostro gruppo di Inno, utilizzando le viti che avevate precedentemente rimosso dal gruppo forcella originale.
5. Potete ora installare la fila di Inno, ricordandovi di fissarla alla struttura di montaggio con un dispositivo di sicurezza secondario quale catena o cavo di sicurezza ad ognuno dei due lati.

DISEGNO A

