

Características generales

Haz	Homogéneo, ajustable, con bordes suaves
Uso	Iluminación escénica general teatros y estudios de TV
Nivel de gama	Profesional
Angulo de proyección	10° - 56°
Distancia recomendada	2 - 15m
Peso	15,5 kg, scroller incluido
Sujeción	2 mega garras para trusses ø 50-60mm incluidas

Características técnicas cabeza móvil

Alimentación	Interna
Pan	Movimiento de pan 16 bit con protección anticálrica. Ángulo máx. pan 364° - Vel máx.: 30"
Tilt	Movimiento de tilt 16 bit. Ángulo máx. tilt 94° - Velocidad máx.: 19"
Control Focus	Movimiento de focus 8 bit; control motorizado spot a flood máx. 6 segundos
Configuración	Microprocesador interno con display LED y botones
Fuente de alimentación	Voltaje: 95-264 VAC, Conector Neutrik Powercon. Cable de alimentación incluido.
DMX in + out	Conectores estándar Neutrik 5-pin
Canales DMX	1 = pan / 2 = pan fine / 3 = tilt / 4 = tilt fine / 5 = focus / 6 = colour / 7 = velocidad motor de color / 8 = velocidad ventilador de color
Fusible	1,5A 32mm

Características técnicas scroller cambio de color

Tamaño gelatinas	Portagelatinas de 8, 11, 16 y 21- 21 colores incluidos
Velocidad cambio color	Mín. 1,9" de la cabeza al cuerpo con 21 gelatinas
Sistema refrigeración	Ventilador individual con 5 presets de velocidad variable o control remoto mediante señal DMX (canal independiente)
Motor	2 DC servo motores ensamblados a los rodamientos (SIN CAJA DE CAMBIOS)
DMX/Entrada alimentación	Macho XLR 4-pin - DMX 512 y alimentación 24V DC
DMX/Salida alimentación	Hembra XLR 4-pin - DMX 512 y alimentación 24V DC
Canales DMX	Se necesitan de 3 a 5 canales DMX para funcionar en modo remoto de presets, velocidad de cambio color y de ventilador y modo de funcionamiento.
Modos de funcionamiento	Modo continuo o paso a paso, regulable con los botones UP y DOWN
Referencia filtros color	LEE: 130 Clear, 256 Half Hampshire Frost, 152 Pale Gold, 176 Loving Amber, 020 Medium Amber, 104 Deep Amber, 103 Straw, 101 Yellow, 179 Chrome Orange, 128 Bright Pink, 048 Rose Purple, 113 Magenta, 026 Bright Red, 192 Flesh Pink, 126 Mauve, 115 Peacock Blue, 117 Steel Blue, 089 Moss Green, 119 Dark Blue, 181 Congo Blue, 201 Full C.T. Blue
Peso neto del Xpress 19	3,2 kg

Lámparas compatibles

1000W	CP70 3200K 240 hrs / T19 3050K 900 hrs
1200W	CP90 3200K 240 hrs / T29 3000K 480 hrs

LDR recomienda lámparas Philips

Accesorios

Visera aluminio 4-hojas	20100319
Repuesto tira 21gelatinas	20620019 LEE, secuencia estándar
Repuesto tira 21gelatinas	20621019 LEE, secuencia especial

Fotometrías

Spot focus	CP90									
Día. haz	1.2	1.4	1.6	1.7	1.9	2.1	2.3	2.4	2.6	m
lux	2612	2000	1580	1280	1058	889	757	653	569	
Distance	7	8	9	10	11	12	13	14	15	m

Flood focus

Beam dia.	2.1	3.2	4.3	5.3	6.4	7.4	8.5	9.6	10.6	m
lux	3200	1422	800	512	356	261	200	158	128	
Distance	2	3	4	5	6	7	8	9	10	m

LUCI DELLA RIBALTA PROFESSIONAL LIGHTING PRODUCTS

nota® f1 200 moving

650W – 1200W

Fresnel móvil + scroller

Nº referencia: ■14851000

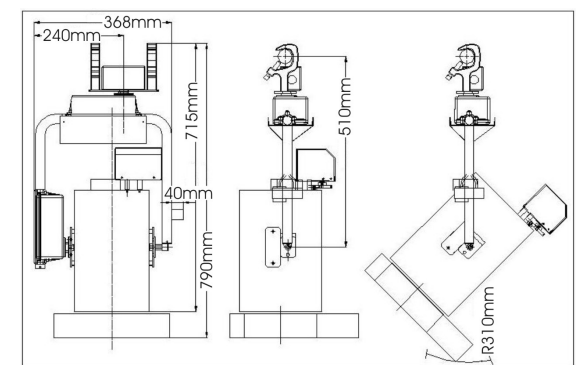

La combinación perfecta de la popular luminaria Fresnel Nota F1200 y el scroller Xpress 19 en una cabeza móvil con control remoto.

Nota f1200 Moving es un producto de alto rendimiento que incluye movimiento de pan, tilt y zoom controlables a distancia con un amplio abanico de opciones para los profesionales.

Fuente de alimentación, cambio de color Xpress 19, cable de seguridad y 2 garras mega clamp para sujeción al truss.

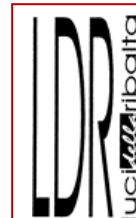

Luci della Ribalta srl
Via Berna 14
46042 Castel Goffredo (MN), Italy
tel: +39 0376 771777
fax: +39 0376 772140
www.ldr.it info@ldr.it

issue: ap ©2009. LDR reserves the right to alter the specification without prior notice.